

F.000.000.0557-10.90.91A

Справ. №	Перв. примен.
----------	---------------

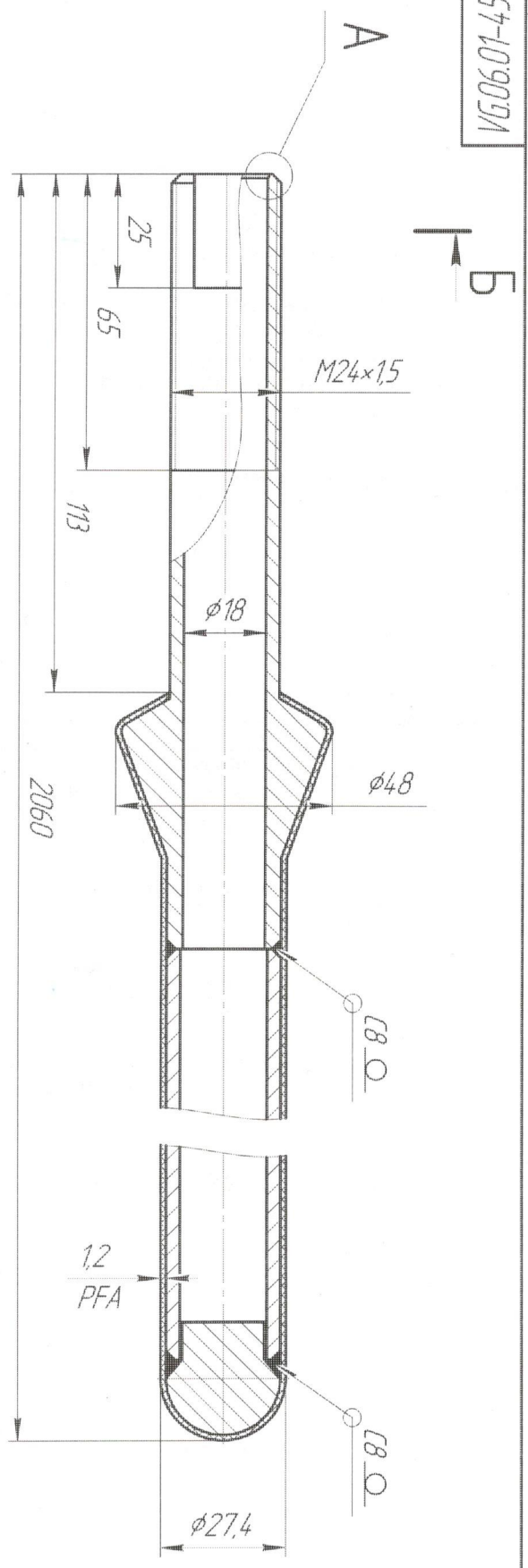

- 1 Сварные швы по ГОСТ 16037-80. АПС сварочная проволока СВ-08ГС. СВ-08Г2С. СВ-08ГСМТ ГОСТ 2246-70. Допускается РДС электроды марки Э46...Э50А по ГОСТ 9467-75.
- 2 Общие допуски ГОСТ 30893-2 - тк
- 3 Фитинговая 12 мм PFA (ultra+).
- 4 Допускается равнозначное применение труф по ГОСТ 8732-78/ГОСТ 8731-74 и по ГОСТ 8734-75/ГОСТ 8733-74. Материал металлоконструкции Сталь 10Г2Б ГОСТ 19281-2014, допускается применение К10, К35, 10 (Польша).
- 5 Контроль качества сварных соединений производить внешним осмотром. Трещины, подрезы, расслоения, незаваренные кратеры не допускаются.
- 6 Изделию присвоен артикул V6.06.01-4550.00.00.00 F.

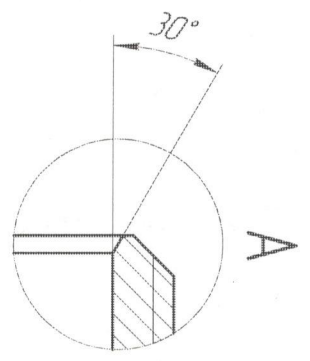
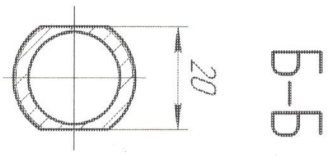

Инд. № посл.	Подп. и дата	Взам. инв. №	Инд. № дцкл.	Подп. и дата
--------------	--------------	--------------	--------------	--------------

Изм./Лист		№ докум.	Подп.	Дата	V6.06.01-4550.00.00.00 F	Гильза	Лист	Масштаб
Разработ	Польков	В	6/12/06					
Дробь					сборочный чертеж	Лист	Листов	11
1 контро								
Начина					VELLES GROUP	Лист	Листов	1
Учб		Ходяцкий	И	6/12/06				